

Purgeur à Flotteur fermé

**Réf :
265 020 250**

ACIER

97/23 CE Art.3, § 3

- » ΔP : 4,5 / 10 / 14 bars
- » INSTALLATION HORIZONTALE

- » BSP
- » BRIDES PN25

- » PS FLUIDE : 25 bars
- » TS FLUIDE : +0°C / +250 °C
- » VAPEUR SATURÉE : 20 bars / +215°C

1- CORPS	ACIER CARBONE 1.0619
2- COUVERCLE	ACIER CARBONE 1.0619
3- CAPSULE THERMOSTATIQUE	ACIER INOX 304
4- SIÈGE PURGE D'AIR	ACIER INOX 304
5- SIÈGE	ACIER INOX 304
6- JOINT	ACIER INOX 304
7- LEVIER	ACIER INOX 304
8- FLOTTEUR	ACIER INOX 316

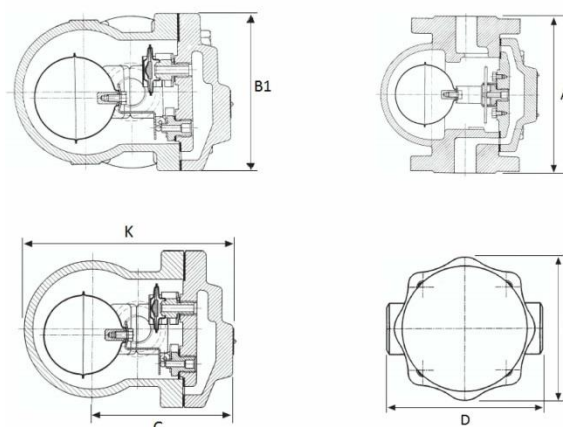
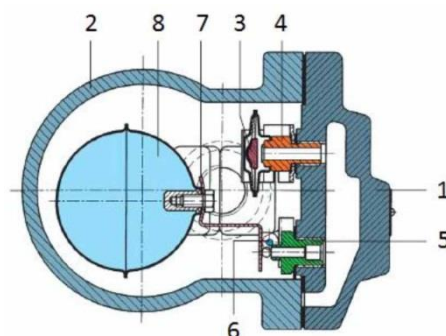

DN	Ø	A (Brides)	K	B	B1	C	D (Taraudé)	Nbre Perçages	Kg (Brides)	Kg (Taraudé)
15	1/2"	150	150	108	105	68	122	4	4,5	3,3
20	3/4"	150	150	108	105	68	122	4	5,2	3,3
25	1"	160	167	108	110	107	145	4	6,4	4,3

Unités : mm ; Kg

Purgeur à Flotteur fermé

Réf :
265 020 250

ACIER

97/23 CE Art.3, § 3

INSTALLATION

- Installation en point bas par rapport au réseau à purger
- Installation horizontale
- Prévoir un filtre Y pour éviter d'endommager le siège du purgeur avec les impuretés
- Raccorder la sortie du purgeur au réseau de retour des condensats ou diriger vers l'égout. Dans ce cas, respecter la température maximum de rejet dans l'environnement

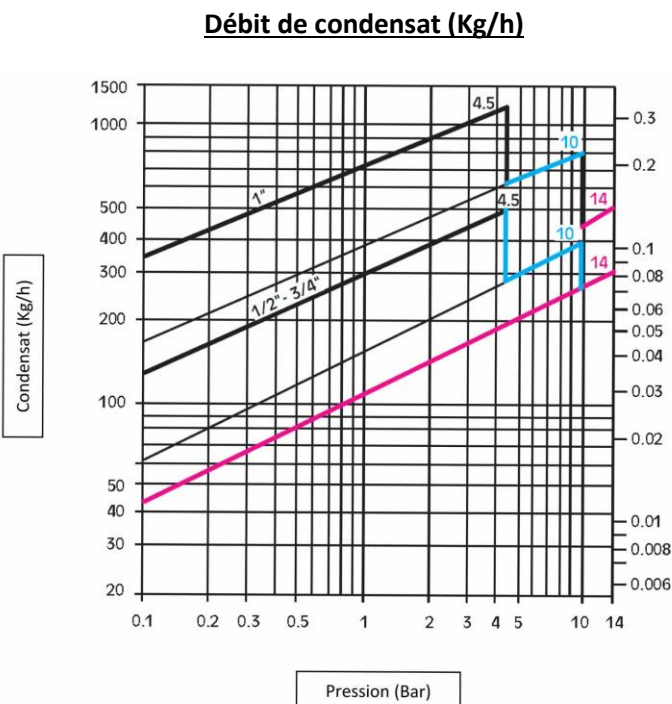
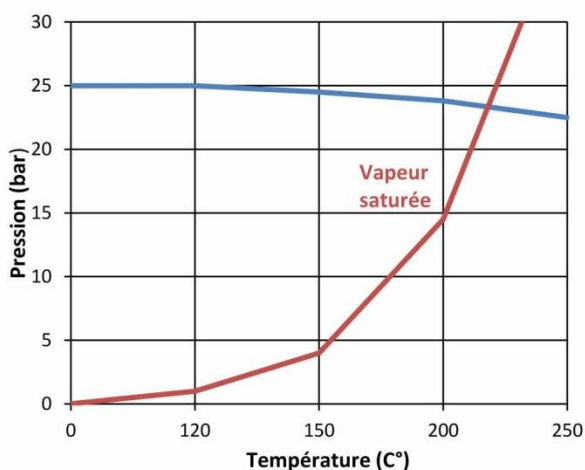

OPTIONS ET EXÉCUTIONS SPÉCIALES

- Sur demande, livré pour une installation verticale
- Filtre Y

Purgeur à Flotteur fermé

Réf :
265 020 250

ACIER

97/23 CE Art.3, § 3

MONTAGE

La position de montage du purgeur est très importante pour son bon fonctionnement. Il faut respecter simultanément deux directions de montage :

- 1** - Il doit être installé à l'horizontale en respectant le sens de la flèche gravée sur le corps : vapeur en amont et condensat en aval.
- 2** - De plus, la flèche indiquée sur la plaque signalétique doit être dirigée vers le sol.
- 3** - Avant de procéder à l'installation du purgeur, isoler la ligne et la dépressuriser. Attendre le refroidissement complet de l'installation.
- 4** - Nettoyer soigneusement la tuyauterie amont.
- 5** - Visser le purgeur sur la tuyauterie après avoir vérifié le sens de montage indiqué ci-dessus.
- 6** - Pour le purgeur à brides, sélectionner des joints de brides adaptés aux conditions de service vapeur.

ENTRETIEN

Il n'est pas nécessaire de déposer le purgeur pour procéder à son entretien.

- 1** - Fermer le robinet d'isolation en amont du purgeur.
- 2** - Vidanger la tuyauterie aval.
- 3** - S'assurer de l'absence de pression et de température.
- 4** - Dévisser les 4 Vis et retirer le couvercle repère 2.
- 5** - Vérifier l'état du flotteur repère 8, de l'ensemble du mécanisme et particulièrement l'état du siège repère 6. Nettoyer et remplacer les pièces endommagées si nécessaire.
- 6** - Vérifier l'état de la capsule repère 4 du siège, remplacer la capsule si nécessaire et nettoyer le siège.
- 7** - Remonter le couvercle repère 2 en changeant le joint de corps repère 3.