

## Déverseur PROCESS GAZ & LIQUIDE - INOX

**Réf. 581 030** 250

**Construction :** Soupape de décharge

**Matière :** Inox 1.4408

**Température de service :** -60° à +225°C\*

**Série :** PN20

**Raccordement :** Taraudé BSP

\* Voir détail en page 2

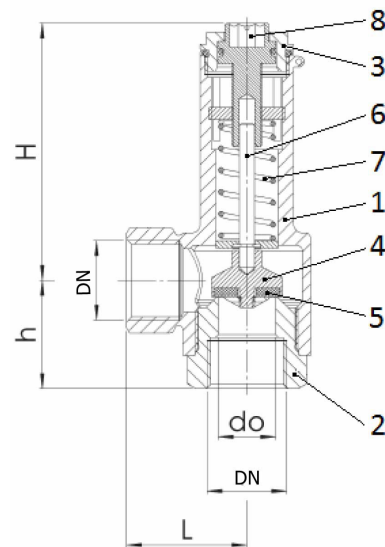

### Matériaux

<b>1- Corps</b>	Inox 1.4408
<b>2- Buse</b>	Inox 1.4401
<b>3- Capot</b>	Inox 1.4408
<b>4- Clapet</b>	Inox 1.4408
<b>5- Portée</b>	FKM ou PTFE
<b>6- Axe</b>	Inox 1.4408
<b>7- Ressort</b>	Inox 1.4310
<b>8- Vis de réglage</b>	Inox 1.4401

DN	Ø	L	H	h	Do	Kg
10	3/8"	27	60	26	10	0.3
15	1/2"	30	69	30	13	0.4
20	3/4"	33	86	35	19	0.7
25	1"	40	101	41	25	1.2
32	1"1/4	45	118	45	30	1.9
40	1"1/2	50	139	51	38	2.5
50	2"	60	149	60	50	3.8

Unités : mm, Kg

## Déverseur PROCESS GAZ & LIQUIDE - INOX

Réf. 581 030 250 

### Caractéristiques & normalisations

- Ouverture proportionnelle
- Réglage manuel de la pression de début d'ouverture
- **Température de service**
  - FPM : -20° à +200°C
  - PTFE : -60° à +225°C
- **Plage de réglage**
  - FPM : 0.5 à 2.5 bar / 2 à 12 bar
  - PTFE : 0.5 à 2.5 bar / 2 à 12 bar / 12 à 20 bar

### Normes :

- Directive CE 2014/68/UE : non soumis du DN3/8" au DN1" – Catégorie III au-delà
- Taraudage BSP selon ISO 228-1

EN OPTION

- Coefficient de débit pour air, eau ou vapeur sur demande
- Plage de réglage variable

### Courbe Pression / Température (Hors vapeur)

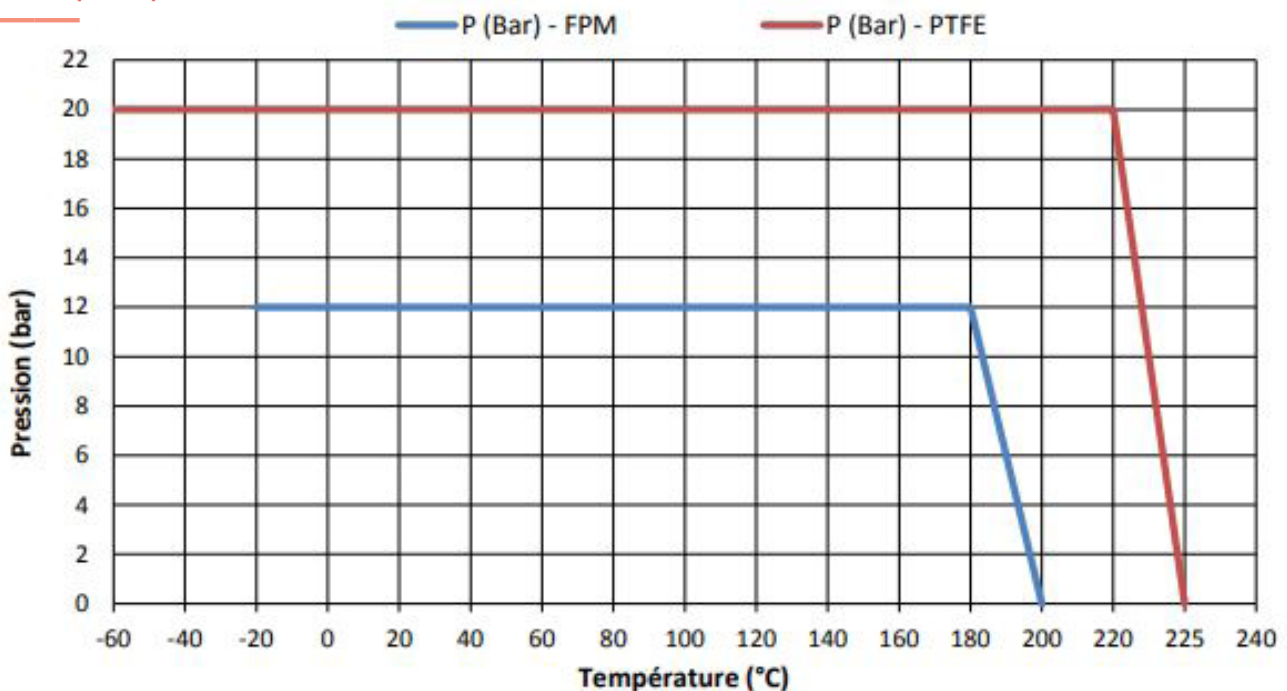



Expert depuis 30 ans



Produits certifiés



Garantie étendue



Conseiller dédié

Robinetterie Industrielle

02 51 10 18 18

## Déverseur PROCESS GAZ & LIQUIDE - INOX

Réf. 581 030 250

### Instructions de montage

1. Régler la pression à l'aide d'une clé hexagonale. Tourner en sens horaire pour augmenter la pression. Tourner en sens anti-horaire pour baisser la pression. Les soupapes peuvent être réglées avec fluide en charge. Possibilité de sécuriser le réglage par plombage.
2. Resserrer le contre-écrou.
3. Monter l'appareil de telle façon qu'il ne soit exposé à aucune contrainte statique, dynamique ou thermique non admissible.
4. Rincer l'installation avant le montage de l'appareil. Une installation insuffisamment nettoyée ou un appareil monté en dépit des règles de l'art peut être la cause d'un défaut d'étanchéité.
5. Sur les sites de montage où l'échappement du fluide peut constituer un danger direct ou indirect pour le personnel, il est indispensable de prendre les mesures de protection qui s'imposent. Notamment, il est conseillé de canaliser la sortie.
6. Les soupapes de décharge peuvent être montées dans l'installation sans contrainte de position.
7. Elles fonctionnent quel que soit le sens de montage.
8. Lors du montage, veiller à ce qu'en les vissant, les raccordements ne soient pas forcés ou rentrés trop profondément, afin de ne pas endommager le siège de l'appareil. Ne pas laisser pénétrer du joint d'étanchéité dans l'appareil, tels que la filasse ou le téflon.

### Entretien

Si la soupape de décharge est utilisée en tant que limiteur de pression, la pression de services de l'installation doit être au moins de 5% inférieure à la pression de réglage. On parvient ainsi à une parfaite fermeture de la soupape après l'opération de décharge.

En cas d'apparition de légères fuites, on peut augmenter la pression de réglage.

Si la non-étanchéité persiste, la soupape doit être révisée.

Après une longue période d'arrêt, il faut effectuer un contrôle de la soupape de décharge.