

DISCO-DIRIS®

Clapet Multi-positions

Réf :
225 012 390

INOX

97/23 CE Art.3, §3

- » A BILLE AVEC RESSORT
- » MONOBLOC
- » MÉTAL / MÉTAL

» BSP / NPT

» T5 : -20° A +180°C

» PMS : 300 bars

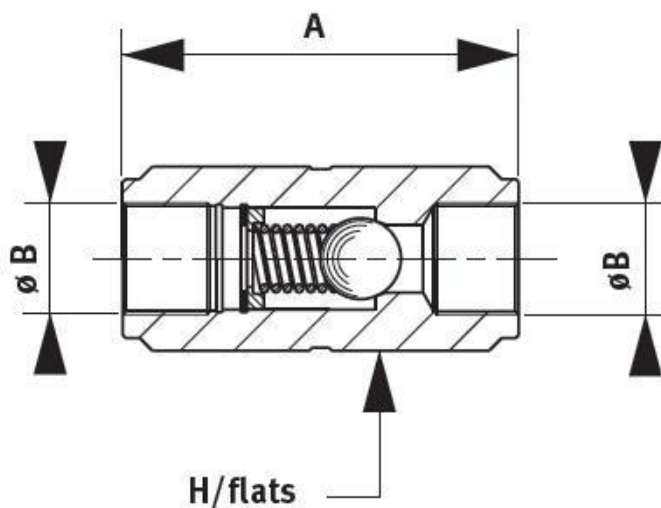

DN	Ø	PMS	Ø B	A	H	Kg
8	1/4"	300	6	50	19	0.500
10	3/8"	300	9	60	26	0.500
15	1/2"	200	12	70	30	0.500
20	3/4"	150	16	86	40	0.900
25	1"	150	20	100	46	1.9

Unités : mm, Kg

DISCO-DIRIS®

Clapet Multi-positions

INOX

97/23 CE Art.3, §3

**Réf :
225 012 390**

CORPS	INOX 316
EMBOUTS	INOX 316
BILLE	INOX 316
SIEGE	INOX 316
RESSORT	INOX 316

Caractéristiques, normalisations, utilisations :

- Clapet monobloc à bille
- Etanchéité métal / métal
- Raccords taraudés BSP cylindrique suivant la norme ISO 228.1
- Raccords taraudés NPT suivant la norme ANSI B1.20.1
- Les clapets non guidés ne sont pas totalement étanches
- Pression d'ouverture : 0,5 bar
- Installation hydrauliques
- Toutes positions

Sur demande :

- Autre tarages de 0,1 à 10 bars.
- Possibilité d'ajouter un joint d'étanchéité type viton

DISCO-DIRIS®

Clapet Multi-positions

INOX

97/23 CE Art.3, §3

**Réf :
225 012 390**

INSTRUCTION DE MONTAGE

L'installation du clapet doit être en adéquation avec les conditions de services réelles (nature du fluide, pression et température) et conformes aux différentes normes en vigueur.

Afin de faciliter l'entretien, il est conseillé de prévoir une quantité de robinet suffisante afin de pouvoir isoler les tronçons de tuyauterie.

MONTAGE

Il vous est conseillé de :

- Nettoyer les tuyauteries, elles doivent être exemptes d'impuretés (gouttes de soudure et copeaux métalliques) pouvant empêcher le bon fonctionnement du clapet.
- Vérifier l'alignement et l'encombrement de la tuyauterie en amont et en aval, le clapet n'absorbera pas les écarts.

Les déformations résultant de cette pratique peuvent entraîner des problèmes d'étanchéité, un mouvement incomplet de l'obturateur et même des ruptures.

Afin d'éviter des contraintes importantes sur le clapet, caler provisoirement les tronçons de tuyauterie qui ne sont pas encore de supports définitifs.

Le nombre et la solidité des supports doivent être calculés afin d'éviter en fonctionnement toutes surcharges sur le clapet.

IMPLANTATION SUR LA TUYAUTERIE

Au refoulement d'une pompe il est recommandé de mettre le clapet en place conformément à la norme FDCEN/TR 13932.

Il est essentiel de maintenir l'amorçage de la pompe, un clapet de non-retour peut être monté sur la tuyauterie d'aspiration à distance L1 (longueur droite à l'aspiration) > 10Xd1 (diamètre à l'aspiration).

Le clapet doit être adapté afin de satisfaire le débit maximal de service.

Dans les autres cas, le clapet de non-retour est monté sur la tuyauterie de refoulement à une distance de L2 (longueur droite au refoulement) > 3xD2 (diamètre au refoulement).