

Vanne à Passage Direct AUTOCLAVE & THROUGH CONDUIT - ACIER

DINO-LURIA®

Réf. 159 150 100

Construction : Chapeau Autoclave,
Corps forgé, Tige extérieure

Matière : Acier

Température de service max : +650°C

Série : ANSI 900 lbs (PN150)

Raccordement : À brides, à souder BW

 CERTIFICAT
MATIÈRE 3.1
SUR DEMANDE

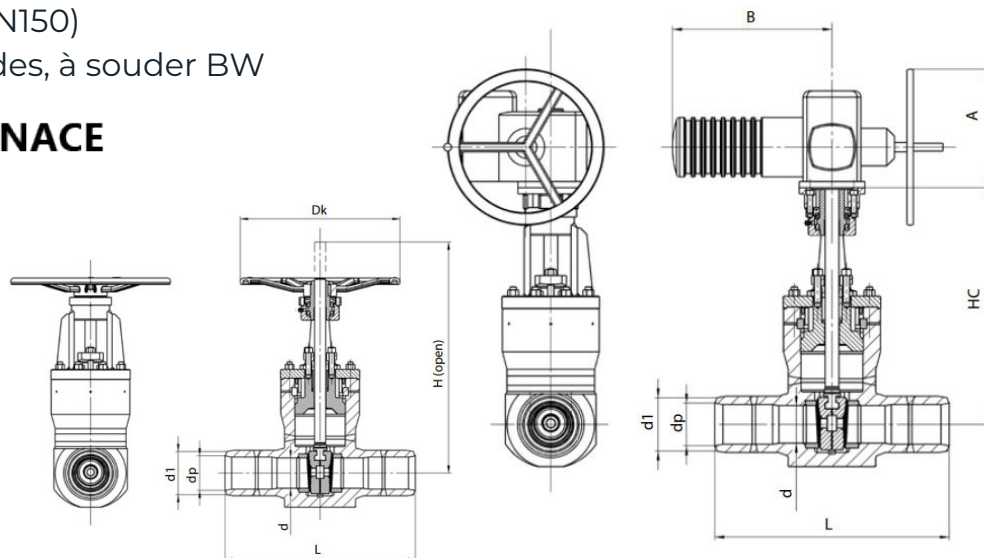
NACE

DN	Ø	d1 *	L *	HC	Bride supérieure	H ouvert	Dk	Kg sans actionneur	Kg avec volant
50	2"	62	216	425	F14	490	400	42	43
80	3"	91	305	550	F14	640	400	94	95
100	4"	117	356	550	F14	640	400	97	98
150	6"	172	508	696	F14	850	500	252	251
200	8"	223	660	840	F16	1000	630	385	380
250	10"	278	787	1120	F16, F25	1300	800	850, 880	840
300	12"	329	914	1160	F25	1350	F25	1170	1235
350	14"	362	991	1420	F30	1680	F30	1700	1820
400	16"	413	1092	1550	F30	1840	F30	2020	2140

Unités : mm, Kg ■ * Dimensions ajustables sur demande

Vanne à Passage Direct AUTOCLAVE & THROUGH CONDUIT - ACIER

DINO-LURIA®

Réf. 159 150 100 

Matériaux

Corps & chapeau	A105N	A182 F12	A182 F22	A182 F91
Opercule & siège	Full Stellite			

Normalisations & utilisations

Normes :

- Brides RF selon ASME B16.5
- Raccordement à souder BW selon ASME B16.25
- Tests d'étanchéité selon EN 12266-1 ou API 598

Utilisations : Énergie, industrie chimique, industrie générale, eau, vapeur, gaz et autres fluides courants.

EN OPTION

Soupape de dépression

Motorisation : actionneur électrique, actionneur pneumatique

Système de cadénassage

By-pass

Brides RTJ sur demande

Raccordement BW sur demande