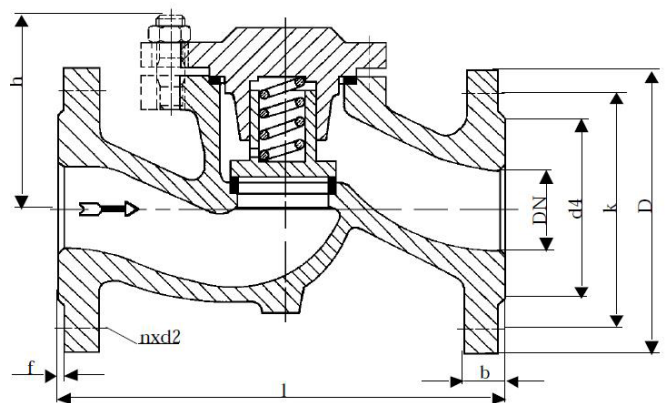

Clapet Anti-Retour À SOUPAPE - INOX

ELVO-DIRIS®

Réf. 230 103 200

Construction : Clapet à levée verticale
Matière : Inox 316
Température de service : -60° à +300°C
Série : PN16
Étanchéité : Métal/Métal
Raccordement : À brides

 CERTIFICAT
Matière 3.1
SUR DEMANDE

DN	Ø	D	k	d4	l	h	n	d2	b	f	Kg
15	1/2"	95	65	45	130	70	4	14	16	2	3.0
20	3/4"	105	75	58	150	85	4	14	18	2	4.5
25	1"	115	85	68	160	90	4	14	18	2	5.0
32	1"1/4	140	100	78	180	95	4	18	18	2	7.5
40	1"1/2	150	110	88	200	105	4	18	18	3	9.0
65	2"1/2	185	145	122	290	148	4	18	18	3	16.0
80	3"	200	160	138	310	150	8	18	20	3	26.0
100	4"	220	180	158	350	170	8	18	20	3	34.0
125	5"	250	210	188	400	175	8	18	26	3	51.0
150	6"	285	240	212	480	200	8	22	26	3	76.0
200	8"	340	295	268	600	265	12	22	30	3	137.0

Unités : mm, Kg



Expert depuis 25 ans



Produits certifiés



Garantie étendue



Conseiller dédié

Robinetterie Industrielle

02 51 10 18 18

Clapet Anti-Retour À SOUPAPE - INOX

ELVO-DIRIS®

Réf. 230 103 200

Matériaux

Corps & chapeau	Inox 316
Clapet	Inox 316 Ti
Siège	Inox 316
Ressort	Acier
Joint de corps	Graphite

Caractéristiques & normalisations

Montage horizontal

Normes :

- 2014/68/UE - Catégorie III - Module H
- Tests d'étanchéité du corps selon EN 12266
- Écartement selon EN 558-1, série 1

Température & Pression (°C & bar)

Température	100	200	300
Pression	13	10	8,5



Expert depuis 25 ans



Produits certifiés



Garantie étendue



Conseiller dédié

Robinetterie Industrielle

02 51 10 18 18

Clapet Anti-Retour À SOUPAPE - INOX

ELVO-DIRIS®

Réf. 230 103 200

Instructions de montage

L'installation du clapet doit être en adéquation avec les conditions de service réelles (nature du fluide, pression et température) et conforme aux différentes normes en vigueur.

Afin de faciliter l'entretien, il est conseillé de prévoir une quantité de robinets suffisante afin de pouvoir isoler les tronçons de tuyauterie.

Il vous est conseillé de :

- Nettoyer les tuyauteries, elles doivent être exemptes d'impuretés (gouttes de soudure et copeaux métalliques) pouvant empêcher le bon fonctionnement du clapet.
- Vérifier l'alignement et l'encombrement de la tuyauterie en amont et en aval, le clapet n'absorbera pas les écarts.

Les déformations résultant de cette pratique peuvent entraîner des problèmes d'étanchéité, un mouvement incomplet de l'obturateur et même des ruptures.

Présenter l'appareil en position afin de vérifier les conditions d'assemblage.

Afin d'éviter des contraintes importantes sur le clapet, caler provisoirement les tronçons de tuyauterie qui n'ont pas encore de supports définitifs.

Le nombre et la solidité des supports doivent être calculés afin d'éviter en fonctionnement toutes surcharges sur le clapet.

Implantation sur la tuyauterie

Lors d'un changement de direction de la canalisation ou en présence d'un autre appareil, il est souhaitable d'éloigner le clapet afin qu'il soit en dehors de la zone de turbulences qui augmenterait l'usure (entre 3 à 5 fois le diamètre nominal en amont et en aval).

Au refoulement d'une pompe il est recommandé de mettre le clapet en place conformément à la norme FD CEN/TR 13932.

Il est essentiel de maintenir l'amorçage de la pompe, un clapet de non-retour peut être monté sur la tuyauterie d'aspiration à distance L1 (longueur droite à l'aspiration) > 10xD1 (diamètre à l'aspiration).

Le clapet doit être adapté afin de satisfaire le débit maximal de service.

Dans les autres cas, le clapet de non-retour est monté sur la tuyauterie de refoulement à une distance de L2 (longueur droite au refoulement) > 3xD2 (diamètre au refoulement).