

Vanne à Papillon PREMIUM - FONTE/URANUS B6 HYPALON



PRO-AXISS®

Réf. 150 113 130

Construction : Vanne à manchette à oreilles de centrage (Wafer), Axe monobloc traversant

Matière du corps : Fonte EN GJS-500-7

Matière du papillon : Uranus B6

Matière de la manchette : Hypalon

Température de service : -10° à +90°C

Série : PN10/PN16 et ANSI 150 lbs (PN20)

Raccordement : Entrebrides

* Garantie fabrication : ne couvre pas les défauts d'installation ni les défauts d'usure

DN32 au DN200

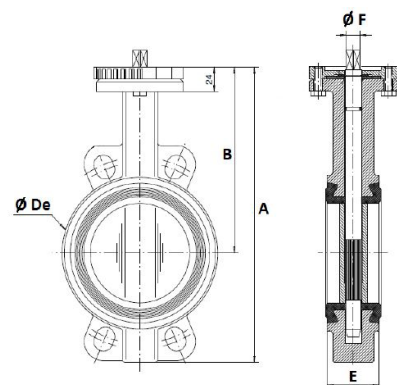

DN250 au DN300

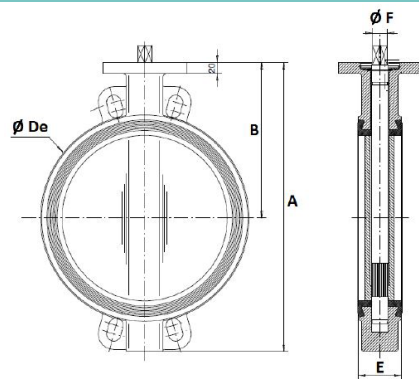
 CERTIFICAT
MATIÈRE 3.1
SUR DEMANDE

SIL3
IEC 61508 / IEC 61511
-Safety Integrity Level-

+ Adapté pour les
conditions sévères

DN	Ø	A	B	Ø De	E	Ø F	Kg
32/40	-	206	140	82	33	9.5	2.46
50	2"	228	156	102	43	9.5	3.66
65	2 1/2"	248	161	119	46	12	4.4
80	3"	265	169	135	46	14	4.6
100	4"	298	187	155	52	14	6
125	5"	331	206	185	56	17	7.6
150	6"	349	215	208	56	17	9.2
200	8"	430	255	270	60	21	14.7
250	10"	461	248	328	68	23	24.7
300	12"	524	280	381	78	26.5	33

Unités : mm, Kg

Vanne à Papillon PREMIUM - FONTE/URANUS B6 HYPALON



PRO-AXISS®

Réf. 150 113 130

Matériaux

Corps	Fonte EN GJS-500-7
Papillon	Uranus B6
Manchette	Hypalon
Axe	Inox

Compatibilité

- PN10/16 du DN32 au DN300
- Class 150 (PN20) du DN40 au DN300 inclus

Caractéristiques, normalisations & utilisations

- **Pression maxi** : 16 bar
- Col long pour calorifuge
- Motorisable (platine ISO 5211 avec montage direct)
- Manchette démontable
- Poignée 9 positions et cadénassable jusqu'au DN200, poignée blocable toutes positions jusqu'au DN300
- Peinture rilsanisée épaisseur 250-300 microns
- Commande par levier du DN32 au DN300
- Commande possible par réducteur à volant IP65 en Aluminium du DN32 au DN300

Normes :

- DIRECTIVE 2014/68/UE - Catégorie de risque III module H
- Conception selon ISO 10631 et EN 593
- Étanchéité suivant la norme EN 12266-1, Taux A
- Platine selon ISO 5211
- **Écartement suivant les normes :**
 - ISO 5752 courte série 20
 - EN 558 série 20 (NF 29305)
 - BS 5155 série 4
 - DIN 3202 partie 3, série K1
 - API 609 Table 1 jusqu'au DN300
 - ASME B16.10 Table 8 colonne 3 jusqu'au DN300
- Sûreté de fonctionnement de niveau SIL2 selon IEC/EN 61508, SIL 3 possible suivant l'architecture de l'installation

Utilisations : Acides minéraux, fluides oxydants...

L'adéquation entre le choix du matériel et les conditions réelles d'utilisation relève de la responsabilité de client.

Vanne à Papillon PREMIUM - FONTE/URANUS B6 HYPALON



PRO-AXISS®

Réf. 150 113 130

Actionnement

Pour les vannes 1/4 de tour type vanne à boisseau sphérique ou vanne papillon, GMI vous propose différents types d'actionnement.

Levier



DN32 au DN200

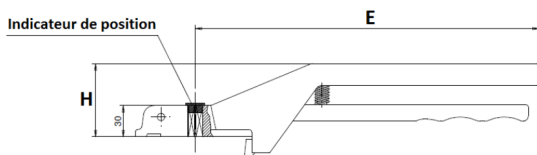

DN250 au DN300

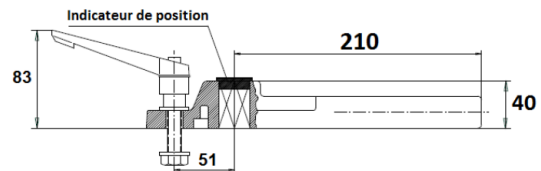

DN	E	H
32 - 100	205	57
125 - 200	330	70

Unité : mm

Réducteur manuel à volant



Actionneur électrique



- Commande par actionneur électrique avec alimentation possible par tous types de tensions

FINITIONS

- Commande manuelle de secours par clé ou par volant
- Modèle ATEX sur demande
- Modèle FAIL SAFE par ressort ou batterie (ATEX sur demande)
- Modèle régulation 0-10V, 2-10V, 0-20mA, 4-20mA
- Possibilité d'actionneur électrique AUMA, ROTORK ou BERNARD sur demande

Actionneur pneumatique



- Commande par actionneur pneumatique simple ou double effet avec corps en Aluminium (variante avec revêtement peinture marine, revêtement PTFE, ou finition inox pôli en option)

ACCESSOIRES

- Electrodistributeur 3/2-5/2, 12 à 230V, monostable ou bistable, ATEX en option
- Boîtier fin de course, IP65 ou IP67, contacts mécaniques ou inductifs, ATEX en option
- Positionneur analogique ou numérique
- Réducteur manuel à volant débrayable

Vanne à Papillon PREMIUM - FONTE/URANUS B6 HYPALON



PRO-AXISS®

Réf. 150 113 130

Platine ISO 5211

DN32 au DN200

DN250 au DN300

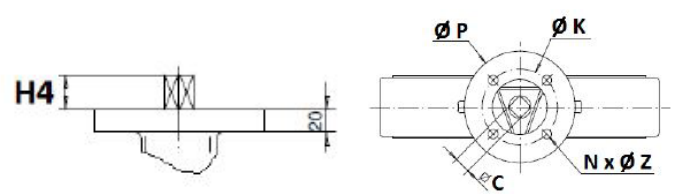
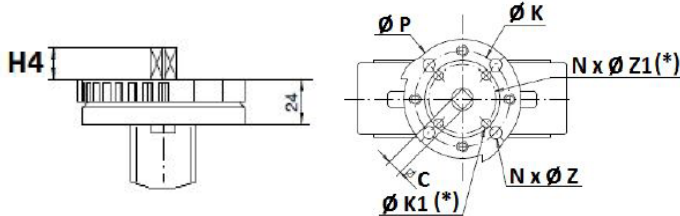

* Uniquement du DN32 au DN100

DN	Ø	H4	C	Ø K	ISO	N x Ø Z	Ø K1	ISO 1	N x Ø Z1	Ø P
32/40	-	14	8	70	F07	4 x 9	50	F05	4 x 7	88
50	2"	14	8	70	F07	4 x 9	50	F05	4 x 7	88
65	2"1/2	16	9	70	F07	4 x 9	50	F05	4 x 7	88
80	3"	16	11	70	F07	4 x 9	50	F05	4 x 7	88
100	4"	20	11	70	F07	4 x 9	50	F05	4 x 7	88
125	5"	20	14	70	F07	4 x 9	-	-	-	105
150	6"	20	14	70	F07	4 x 9	-	-	-	105
200	8"	24	17	70	F07	4 x 9	-	-	-	105
250	10"	24	19	102	F10	4 x 11	-	-	-	150
300	12"	24	22	102	F10	4 x 11	-	-	-	150

Unités : mm



Expert depuis 30 ans



Produits certifiés



Garantie étendue



Conseiller dédié

Robinetterie Industrielle

02 51 10 18 18

Vanne à Papillon PREMIUM - FONTE/URANUS B6 HYPALON



PRO-AXISS®

Réf. 150 113 130

Couple de manœuvre

(en Nm avec coefficient de sécurité de 30 %)

DN	32/40	50	65	80	100	125	150	200	250	300
Pression										
1 - 5¹	2	4	6	8	10	14	15	25	64	118
6¹	3	5	7	10	12	18	31	55	123	216
10¹	6	8	10	14	18	31	59	93	206	330
16	9	11	20	29	47	82	130	210	360	475

Unités : nm, bar

¹: Sur demande, avec papillon réusiné

* Nous conseillons de prendre un coefficient de sécurité d'au moins 30% pour déterminer l'actionneur.

EN OPTION

- Commande possible par réducteur à chaîne
- Rehausse sur-mesure
- Poignée Inox CF8M
- Visserie Inox
- Carré de manœuvre pour clé de fontainier 30 x 30 mm
- Certification Marine BUREAU VERITAS du DN32 au 1000 sur demande
- **ATEX SUR DEMANDE**
- Marquage EAC sur demande



BUREAU
VERITAS
Marine & Offshore
Division



Vanne à Papillon PREMIUM - FONTE/URANUS B6 HYPALON



PRO-AXISS®

Réf. 150 113 130

Courbe Pression / Température (Hors vapeur)

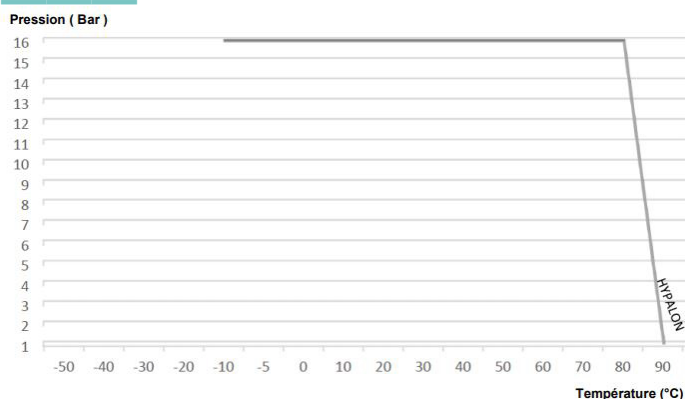

Coefficient de débit Kv (en M³/h)

DN	32/40	50	65	80	100	125	150	200	250	300
Angle d'ouverture										
10°	3	3	6	7	9	21	45	55	64	100
20°	5	7	10	16	22	33	69	131	246	275
30°	10	15	21	37	51	91	149	254	442	472
40°	16	33	40	56	88	153	281	420	710	953
50°	22	44	57	84	134	232	302	631	1056	1450
60°	31	48	86	182	187	331	597	904	1522	2093
70°	36	54	102	246	255	468	822	1388	2128	2972
80°	36	54	102	246	336	560	1015	1758	3096	4193
90°	36	54	102	246	336	560	1072	1758	3096	4480

Calcul pertes de charges

$$\Delta p = (Q / Kv)^2 \times SG$$

Q : débit en m³/h

Δp : Perte de charge en bar

SG : gravité spécifique (= 1 pour de l'eau)

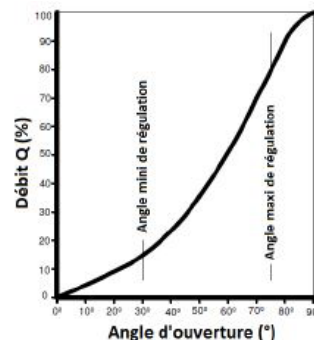

Vanne à Papillon PREMIUM - FONTE/URANUS B6 HYPALON



PRO-AXISS®

Réf. 150 113 130

Caractéristiques réducteurs

DN	Rapport de réduction	Nbr de tours ouverture / fermeture	Couple d'entrée	Couple de sortie
32/50	37 : 1	9.25	9	250
65	37 : 1	9.25	9	250
80/100	37 : 1	9.25	9	250
125/150	37 : 1	9.25	9	250
200	37 : 1	9.25	9	250
250	36 : 1	9	18.5	500
300	36 : 1	9	18.5	500

Couple de serrage maxi de la boulonnerie pour un montage entrebrides (en Nm)

DN visserie	M12 (1/2")	M14 (9/16")	M16 (5/8")	M18 (3/4")	M20 (3/4")	M22 (7/8")	M24 (1")	M27 (1"1/8)	M30 (1"1/4)
5,6 / A307 Gr.B	41.16	66.64	102.9	142.1	196	259.7	338.1	499.8	666.4
8,8 / A193 B7	84.28	132.3	205.8	284.2	401.8	539	695.8	1029	1421
10,9	117.6	186.2	289.1	396.9	568.4	764.4	980	1470	1960
12,9	142.1	225.4	347.9	475.3	676.2	911.4	1176	1764	2352

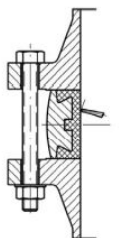

Vanne à Papillon PREMIUM - FONTE/URANUS B6 HYPALON



PRO-AXISS®

Réf. 150 113 130

Dimensions de raccordement entrebrides

DN32 au DN200

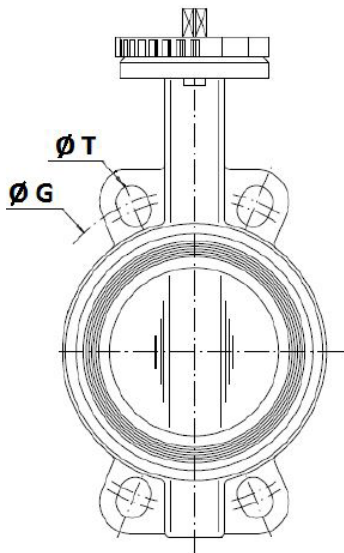

DN250 au DN300

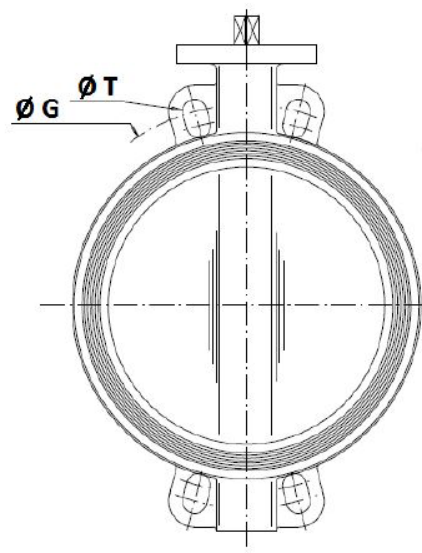

DN	Ø	Ø G			Ø T		
		PN10	PN16	Class 150	PN10	PN16	Class 150
32	1"1/4	100		88.9	18		16
40	1"1/2	110		98.5	18		16
50	2"	125		120.6	18		19
65	2"1/2	145		139.7	18		19
80	3"	160		152.4	18		19
100	4"	180		190.5	18		19
125	5"	210		215.9	18		23
150	6"	240		241.3	23		23
200	8"	295		298.5	23		23
250	10"	350	355	362	23	27	26
300	12"	400	410	431.8	23	27	26

Unités : mm - * En standard filetage BSW, sur demande filetage métrique pour la Class 150



Expert depuis 30 ans



Produits certifiés



Garantie étendue



Conseiller dédié

Robinetterie Industrielle

02 51 10 18 18

Vanne à Papillon PREMIUM - FONTE/URANUS B6 HYPALON



PRO-AXISS®

Réf. 150 113 130

Instructions de montage

L'installation de la robinetterie doit être en adéquation avec les conditions de service réelles (nature du fluide, pression et température) et conforme aux différentes normes en vigueur.

Afin de faciliter l'entretien des matériels, il est conseillé de prévoir une quantité de robinets suffisante afin de pouvoir isoler les tronçons de tuyauterie. Avant la mise en place des robinets, les tuyauteries doivent être nettoyées soigneusement afin d'éliminer tous objets divers (particulièrement les gouttes de soudures et de copeaux métalliques) qui pourraient encombrer les tuyauteries amont et aval (un alignement imparfait peut entraîner une contrainte importante sur la robinetterie). La robinetterie n'absorbera pas les écarts, ainsi nous vous recommandons de vérifier l'encombrement entre les tuyaux en amont et en aval.

Les déformations résultant de cette pratique peuvent entraîner des problèmes d'étanchéité, des difficultés de manœuvre et même de ruptures.

Il vous est conseillé de :

- Nettoyer les embouts avant l'assemblage.
- Présenter l'appareil en position afin de vérifier les conditions d'assemblage.

Les longueurs de taraudage étant le plus souvent plus petites que les longueurs théoriques ISO/R7, il est indispensable de limiter la longueur filetée du tube et de bien vérifier que l'extrémité du tube ne vient pas buter en filet. L'étanchéité des raccords taraudés doit se faire avec des produits compatibles aux conditions de service. Le corps des robinets ne doit jamais être serré dans un étau.

Afin d'éviter des contraintes importantes sur la robinetterie, caler provisoirement les tronçons de tuyauterie qui n'ont pas encore de supports définitifs. Le nombre et la solidité des supports doivent être calculés afin d'éviter en fonctionnement toutes surcharges sur la robinetterie. Des éléments de compensation de dilatation doivent être mis en place afin d'éviter toutes contraintes sur le robinet dues à des variations dimensionnelles résultantes des changements de température.

Un resserrage en fonctionnement des presse-étoupes peut être nécessaire en fonction des conditions de service (resserrage à chaud). Lors de la fermeture des robinets, ne jamais utiliser d'outil augmentant le couple exercé sur les volants (clé à volant ou rallonge).

Les fluides transportés doivent être exempts de particules solides pouvant endommager les sièges et nuire à l'étanchéité.

D'une manière générale, pour toute robinetterie destinée au bâtiment et au chauffage, ne pas dépasser le couple de 30 Nm au serrage.

Vanne à Papillon PREMIUM - FONTE/URANUS B6 HYPALON



PRO-AXISS®

Réf. 150 113 130

IMPORTANT

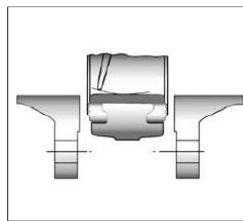
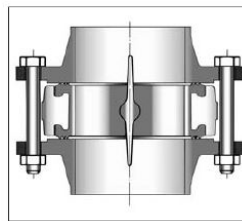
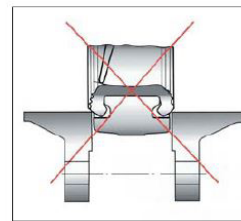
Introduction du robinet
entrouvertSerrage des boulons
robinet ouvert

Maintenance

Il est recommandé de faire une manœuvre complète (ouverture, fermeture) de la vanne 1 à 2 fois par an.

Lors d'une intervention sur la vanne :

- S'assurer que la tuyauterie ne soit plus sous pression, qu'il n'y ait plus d'écoulement dans la tuyauterie et que celle-ci soit isolée.
- Vidanger tout fluide dans la tuyauterie. La température doit être suffisamment basse pour pouvoir effectuer l'opération sans risque. Si le fluide véhiculé est corrosif, inerte l'installation avant intervention.